

5. Plan de Estudios



MÓDULO	Horas Sem	PRIMER CURSO BLOQUES FORMATIVOS
-Comunicación y atención al cliente	4	Planificación y Almacenes. Legislación. Proceso compras. IVA. Métodos valoración existencias. Costes de aprovisionamientos.
-Formación y orientación laboral	3	Legislación y relaciones laborales. Salud laboral. Orientación profesional. Principios de economía y organización de la empresa.
-Inglés	4	Desarrollo de las competencias orales y escritas en la lengua extranjera enfocadas en el campo de las finanzas. Terminología específica. Conocimiento básico de la cultura anglosajona.
-Proceso integral de la actividad comercial	6	Tributos.Fiscalidad en la compraventa y documentación.Operaciones financieras básicas.Contabilizar operaciones de compra y venta.
-Ofimática y proceso de la información	8	Informática básica. Procesador de textos. Hoja de cálculo. Bases de datos. Presentaciones gráficas. Internet.Operatoria de teclados.
-Gestión de la documentación jurídica y empresarial.	3	Fuentes del derecho. Leyes. Clasificación y características de las empresas.
-Recursos humanos y responsabilidad social corporativa	2	Departamento de recursos humanos en la empresa. Planificación. Ética empresarial. Principios de responsabilidad social corporativa.
SEGUNDO CURSO.BLOQUES FORMATIVOS		
-Gestión logística y comercial	5	Organización en la empresa. Mercado. Investigación comercial. Marketing y sus variables. Servicio al cliente.
-Gestión de recursos humanos	3	Contrato de trabajo. Seguridad Social. Retribución laboral. Gestión de Recursos Humanos.
-Gestión financiera	8	El sector financiero. Operaciones de pasivo y activo. Valores mobiliarios. Seguros.
-Contabilidad y fiscalidad	9	Metodología contable. Libros. Principios contables. El PGC. Cuentas anuales. Sistema fiscal español. Impuestos.
- Simulación empresarial	6	Plan de empresa. Estudio de mercado. Plan de marketing. Inversión y financiación del proyecto. Forma jurídica. Presentación y exposición del proyecto.
- Formación en Centros de Trabajo	400 horas	Se realiza durante el tercer trimestre del 2º Curso, en empresas del sector.
-Proyecto de administración u finanzas	40 horas	Durante el tercer trimestre del 2º curso

6. Salidas



A) Profesionales:

Técnico administrativo en la Administración Pública y en oficinas y empresas privadas de muy diversos sectores: asesorías, bancos, despachos de abogados, consultorios médicos, etc...

B) Académicas :

- Biblioteconomía, Archivística y Documentación.
- Ciencias Empresariales.
- Educación Social.
- Estadística.
- Gestión y Administración Pública (en Extremadura existen convalidaciones para estos estudios).
- Relaciones Laborales.
- Trabajo Social.
- Turismo.
- Informática de Gestión.
- Informática de Sistemas.
- Maestro (todas las especialidades).

7. Condiciones de Acceso:

- **Directamente** con cualquier Bachillerato, COU, FP2, Estudios Universitarios.Título de grado medio.
- **Mediante Prueba de Acceso:** Tener, como mínimo, 19 años de edad cumplidos en el año de realización de la prueba .
- (Inscripción: Mayo a Junio).

Más Información:
I.E.S. MELÉNDEZ VALDÉS
 San Ignacio s/n Villafranca de los Barros
 Tlf.924028606
<http://iesmelendezval.juntaextremadura.net>

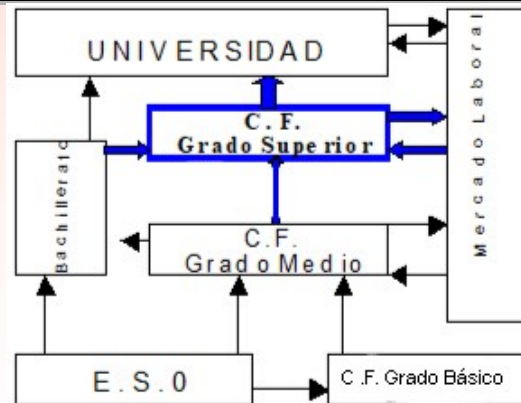

Servicios administrativos
UNIÓN EUROPEA
 Fondo Social Europeo

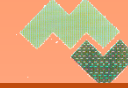

TECNICO SUPERIOR EN ADMINISTRACIÓN Y FINANZAS



CONTENIDO:

1. Presentación.
2. Nivel académico y duración.
3. Titulación al terminar.
4. En qué consiste.
5. El plan de estudios.
6. Salidas: a) Profesionales b) Académicas
7. Condiciones de acceso

1. Presentación

Todos los alumnos que terminan el Bachillerato, C.O.U o CF de Grado Medio tienen ante sí la oportunidad de acceder a un nuevo y distinto nivel de estudios: la Formación Profesional de **Grado Superior**.

Estos estudios, como su nombre indica, no corresponden al nivel académico de Grado Medio (como el Bachillerato o la Formación Profesional de Grado Medio) sino a los de **Grado Superior**, al que también pertenecen, entre otros, los estudios universitarios, los de Conservatorios Superiores de Música y Danza. Suele decirse, de hecho, que son estudios a *caballo* entre los medios y los universitarios.

A su favor cuentan con un plan de estudios de alto nivel, atractivo y novedoso, una considerable dotación de modernos medios en las aulas, una duración relativamente corta (2 cursos académicos), una titulación profesional (no meramente académica) que por tanto te permite ejercer directamente una profesión e incluso crear tu propia empresa, la obligatoriedad de un periodo de prácticas reales en empresas relacionadas con el sector, a las que se incorporan de modo temporal los estudiantes, la realización de prácticas y mantenimiento informático desde el primer curso, así como de Proyectos de Diseño complejos viables en distintas materias y la formación de Bolsas de Trabajo para ayudarles a encontrar empleo una vez obtenido su título.



2. Nivel académico y duración

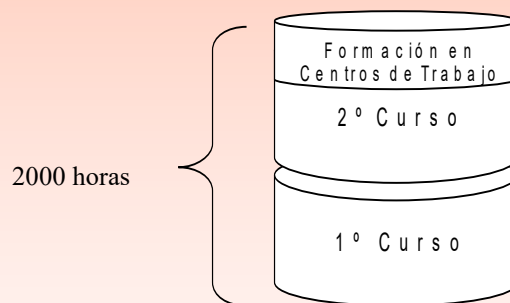

3. Titulación al terminar



Técnico Superior en Administración y Finanzas.

4. En qué Consiste



Organizar y realizar la administración y gestión de:

- Personal
- Operaciones económico-financieras
- Información
- Asesoramiento

a clientes o usuarios, tanto en el ámbito público como privado, según el tamaño y actividad de la empresa y organismo y de acuerdo con los objetivos marcados, las normas internas establecidas y la normativa vigente.

Disponemos de los siguientes medios:

- Una empresa virtual, “TIERRA DE BARRROS A.I.” donde los alumnos realizan prácticas reales de gestión empresarial
- Material actualizado
- Profesorado especializado

